



 osnovne informacije

- Filter-regulator sastoji se od filtera i regulatora pritiska u zajedničnom kućištu.
- Obezbeđuje kvalitetnu pripremu vazduha i produžava radni vek pneumatskih komponenti i uređaja.
- Filter na ulazu odstranjuje vlagu, ulje i nečistoće.
- Regulator pritiska obezbeđuje potreban radni pritisak.
- Filter-regulator je modularne konstrukcije, što omogućava jednostavno kombinovanje sa drugim komponentama za pripremu vazduha.

 označavanje

**XOFR 1/4 MINI**

Filter-regulator sa priključnim navojem G1/4

**XOFR 1/2 MIDI**

Filter-regulator sa priključnim navojem G1/2

 Pneumatski simbol

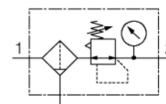

 tehničke informacije

	MINI	MIDI
Oznaka	XOFR-1/4 MINI	XOFR-1/2 MIDI
Radni fluid	Komprimovani vazduh	
Sastav kompleta	Filter/regulator; manometar; vezni elementi	
Položaj montaže	Vertikalni $\pm 5^\circ$	
Finoća filtriranja	40 $\mu$ m (opciono 5 $\mu$ m)	
Opseg regulacije pritiska	0,5 do 12 bar	
Max histerezis	0,2 bar	
Max ulazni pritisak	16 bar	
Max zapremina odojenog kondenzata	22 cm <sup>3</sup>	43 cm <sup>3</sup>
Navoj za manometar	G1/8	G1/4
Priključni navoj	G1/4	G1/2
Protok vazduha	Prema dijagramima	



Dijagrami protoka

XOFR 1/4 MINI

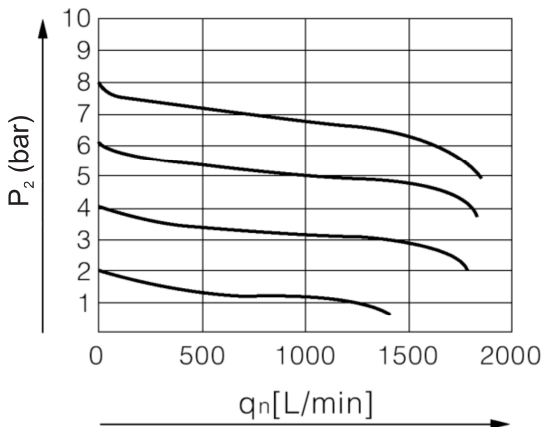

XOFR 1/2 MIDI

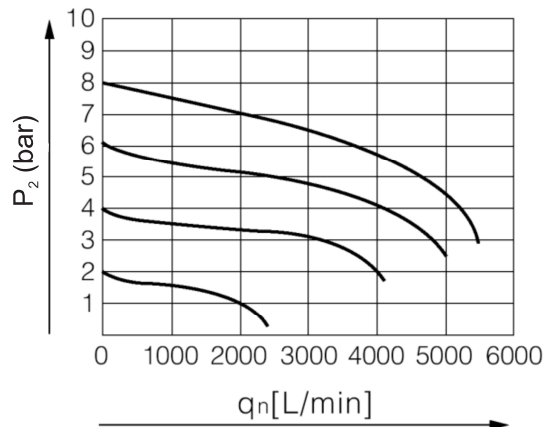

Struktura

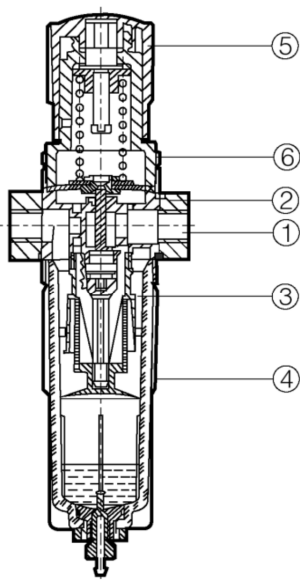

Poz.br	Naziv pozicije	Materijal
1	Kučište	Aluminijumski odlivak
2	Priključna ploča	Aluminijumski odlivak
3	Čaša filtera	Polikarbonat
4	Zaštitna obloga	Aluminijum
5	Glava za podešavanje	POM
6	Navrtka za vezu	Aluminijum



Korisni saveti

- Prilikom montaže filter-regulatora, voditi računa da se ostavi dovoljno prostora za skidanje čaše za odvajanje kondenzata, kako bi mogao da se zameni filterski element.
- U koliko je filter-regulator ugrađen u zatvorenom ormaru, preporučuje se da se izvede crevo za ispuštanje kondenzata.
- Voditi računa da nivo nakupljenog kondenzata ne pređe max nivo označen na čaši.



crtež

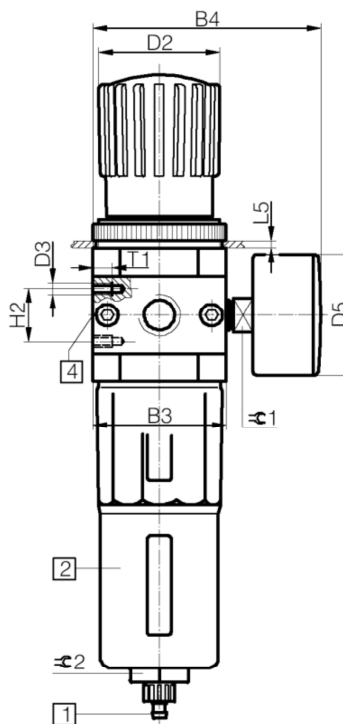
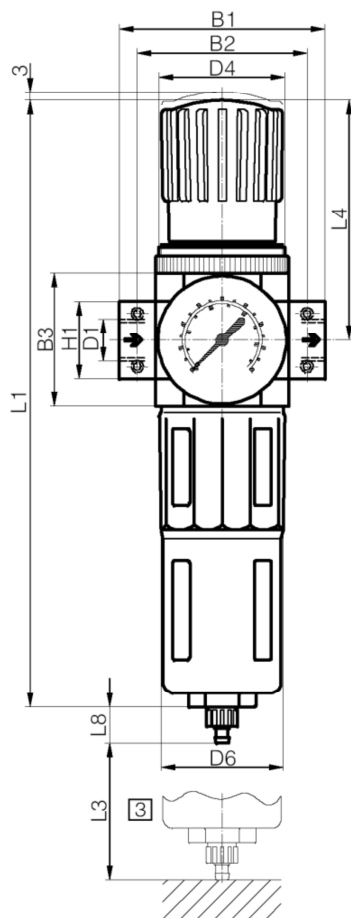

- 1 Priključak za ispuštanje kondenzata - za crevo 6/4
- 2 Metalni zaštitnik čaše
- 3 Ugradna dimenzija za demontažu čaše
- 4 Drugo mesto za ugradnju manometra



dimenzije

	XOFR-1/4 MINI	XOFR-1/2 MIDI
B1	64	85
B2	52	70
B3	40	55
B4	76	95
D1	G1/4	G1/2
ØD2	31	50
D3	M4	M5
D4	M36x1.5	M52x1.5
ØD5	41	50
ØD6	38	52
H1	20	32
H2	11	22

	XOFR-1/4 MINI	XOFR-1/2 MIDI
L1	193	250
L3	60	80
L4	68	99
L5	3	5
L6	98	130
L7	60	60
L8	15	15
L9	19	19
T1	7	8
∅C1	14	14
∅C2	22	24